

Samlingsrapport:
Manual til Registreringsskjema dreiekvern
Guide to the Rotary Quern Registration Form

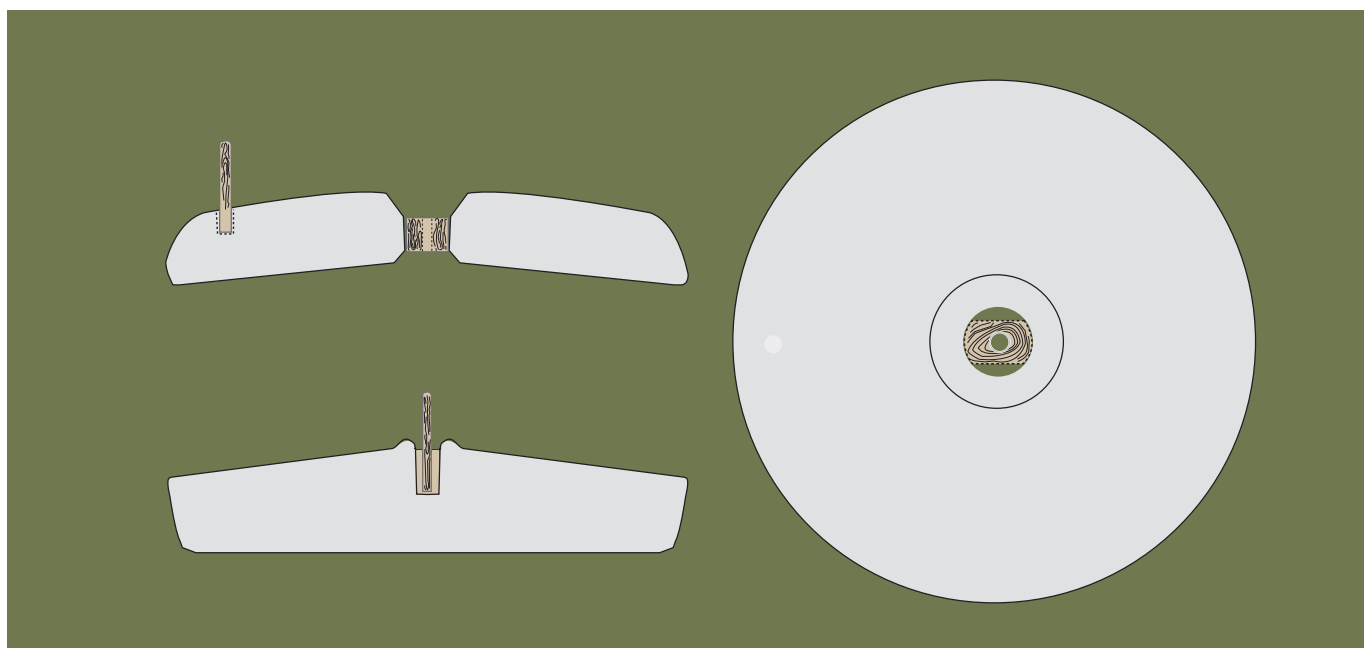

Åsa Dahlin Hauken og Timothy J. Anderson

Samlingsrapport:

Manual til Registrerings skjema dreiekvern

Guide to the Rotary Quern Registration Form

Rapportdato:	ISBN	ISSN	Gradering:
	NGU Rapport nr.: 2014.008	NGU prosjektnummer: 329900	Sider: 24

Sammenfatning

Foreliggende arbeid består av et registreringsskjema med veiledning til bruk for registrering av hånddrevne dreiekverner fra forhistorisk tid og middelalder i Norge. Det er primært beregnet på arkeologer og geologer, som et hjelpemiddel for å beskrive dreiekverner på en ensartet og rasjonell måte, både ved utgravninger og ved magasinarbeid. Skjemaet er utarbeidet med utgangspunkt i registreringen av 85 kvernsteiner i samlingen til Arkeologisk Museum, Universitetet i Stavanger. Det er laget for å være enkelt og brukervennlig og er kun beregnet på registrering av hånddrevne dreiekverner, ikke for beskrivelse av andre typer kvernsteiner som skubbekverner eller vannkverner.

Bakgrunn

Registreringsskjemaet er utarbeidet som et ledd i det NFR-finansierte forskningsprosjektet "The Norwegian Millstone Quarry Landscape". Siden dreiekverner utgjør en stor del av den tidlige produksjonen i kvernsteinsbrudd var det både logisk og nødvendig å utarbeide et registreringsskjema beregnet for forskere i Norge. Målsetningen var et enkelt skjema tilpasset dreiekvernene fra Skandinavia som preges av forholdsvis liten variasjon. Registreringsskjemaer som er utarbeidet på kontinentet, for eksempel i Frankrike og Sveits¹ der typetilfanget er langt større, er for detaljerte for vårt behov.

Abstract

This paper presents a registration form and user guide for ancient rotary querns found in Norway. It targets archaeologists, historians, and geologists to aid them to describe ancient querns collected on archaeological excavations or finds stored deposited in museums. It is based on the observation of 85 querns in the depository of the Museum of Archaeology, University of Stavanger. It is designed to be simple and user-friendly, and only takes into account typical local and regional criteria. It is not meant to be used for saddle querns or other types of millstones.

Background

The registration form is a venture related to the Norwegian Millstone Quarry Landscape Research Project. Since rotary querns make up a large portion of the early products extracted from millstone quarries, it seemed logical and necessary to design a registration form intended for researchers in Norway. The form is inspired from documents used in France and Switzerland.¹ However, since the criteria observed on the stones in the Museum of Archaeology appear quite uniform with little variability, we have opted for a simple version.

¹ Castella, D., Anderson, T.J. 2005: Les meules du Musée romaine d'Avenches. *Bulletin de l'Association Pro Aventico* 46, 2004, p. 115-169; Buschenshutz, O., Milleville, A., Triboulot, B. 2011: Méthodes et objectifs de la base de données sur les meules. In Buschenshutz, O. et Jaccotey, L. (eds): Évolution typologique et technique des meules du Néolithique à l'an mille sur le territoire français. *Table ronde de Saint-Julien-sur-Garonne (F) du 2 au 4 octobre 2009*, supplément Aquitania 23; Jaccotey, L., Farget, V. 2011: Les normes de dessin des meules rotatives. In Buschenshutz, O. et Jaccotey, L. (eds) (same as above).

Guide to the Rotary Quern Registration Form

Basic terminology

The upper stone of the rotary quern, sometimes referred to as the “runner” or “rider”, has a downward facing grinding surface and a central perforation (eye) through which the grains are fed. It is most often driven by means of a wooden handle inserted into a socket set toward the edge of the top surface. The lower stone, which remains immobile, is known also as the “nether stone” and has an upward facing grinding surface and usually a rough flattened base. Its centre has a perforation for a vertical wooden spindle. The two stones are assembled by means of the spindle and a perforated rynd lodged in the eye of the upper stone. To avoid misunderstanding, it is important that the different terms be used precisely.

Note: The grinding surface of the upper stone is usually concave in full cross-section, the radius however is usually convex in cross-section, more seldom horizontal or concave. The grinding surface of the lower stone is usually convex in full cross-section, the radius however is generally concave in cross-section, very rarely horizontal or convex.

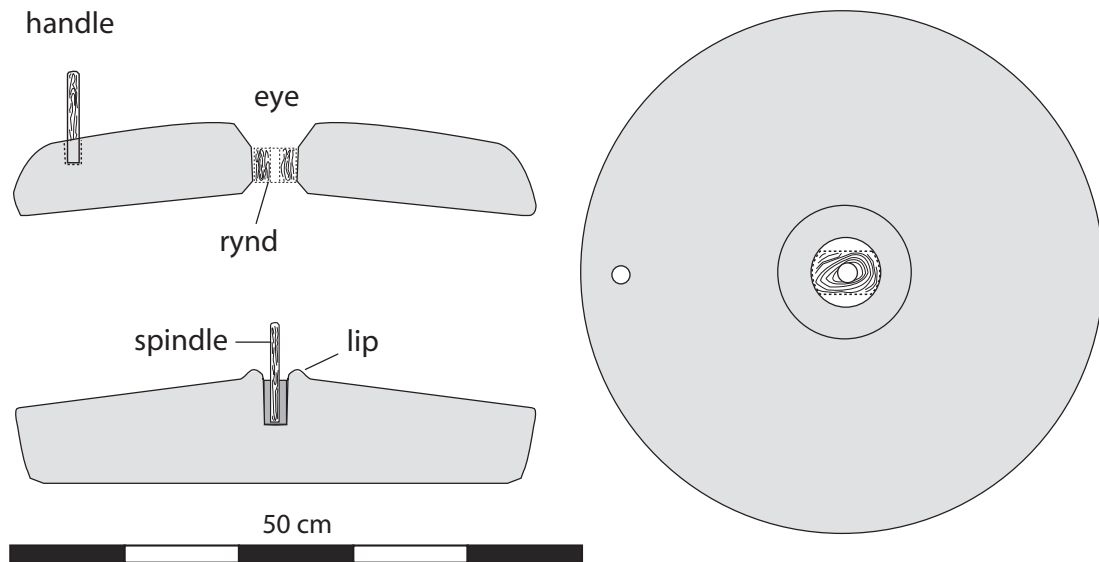

User Guide

During the registration process of the Rotary Quern Registration Form (see example at the end of this report) it is useful to be equipped with the following tools:

Flashlight, one A4 notebook, several pencils (black and coloured), a pen, a folding meter stick, a large metal calliper, a large sheet of paper or plastic with a concentric circle cm grid (can be acquired in a specialised shops or made and printed from a computer), and a bubble level or straight piece of wood 50-60 cm long.

Although the majority of the fields are self-explanatory, we have drafted this brief guide that follows the order of the fields in the quern registration form for the sake of clarity.

Since querns can be heavy, it is recommended that their manipulation be reduced to a minimum. It is best to begin with the description of the upper surface of the upper stone. The suggested working order, however, does not necessarily follow the order of the form. For example, the description of the grinding surface is at the end of the process. It is therefore important to verify that all fields are completely filled out before returning the quern to its place.

Basic, Mandatory Information

<i>Inventory number</i>	This is the number assigned by the collection or museum. It is a crucial link between the item and information about its context.
<i>Date</i>	Date of registration.
<i>Author</i>	Name of the registrar.
<i>Site (find location)</i>	This field follows the norms of each collection / museum.
<i>Location in depository</i>	This number is usually only for internal purposes, essential for storage and for further consultations.
<i>Drawing</i>	Tick box for yes.
<i>Photo</i>	Tick box for yes.
<i>% preserved</i>	The percentage is sometimes difficult to measure when the quern is fragmented. If impossible to assess, fill out with a question mark.

<i>No. of fragments</i>	The number of fragments of a single quern.
<i>Conservation treatment</i>	Description of conservation method (glue or other product). Sometimes the surface is consolidated to avoid flaking, which means that the stone must be handled with care.
Category	Tick the appropriate category: Upper stone / Lower stone / Roughout / ND= Not determinable. A roughout is a cylinder abandoned during its process of manufacture.
Dimensions (in cm)	
<i>Ø max</i>	Fill in the largest diameter.
<i>Ø min (when applicable)</i>	Fill in the smallest diameter, when applicable. The stone is usually circular but in some cases can be slightly elliptical.
<i>Total height</i>	This is a vertical measurement taken from the level of the base of the quern (such as a table) to a bubble level placed at the highest point of the quern. Height should not be confused with thickness, see below.
<i>Rim height</i>	Vertical measurement of the rim when it is clearly defined (when applicable).
<i>Thickness</i>	The thickness is measured perpendicular to the grinding surface at the thickest point. It is possible to do this directly on the stone (especially if it is fragmented) but it is easier to measure it on a 1:1 cross-section drawing.

Circumference

Tick the appropriate box:
Irregular / Regular / ND= Not determinable.

Grinding surface

Tick the appropriate box:
Horizontal / Concave / Convex.

NB! Describe and measure the grinding surface after having registered all particulars of the upper surface and base. Dressing, i.e. a surface treatment such as pecking or furrowing, is noted below.

Height grinding surface (cm)

For upper stones, place the bubble level placed across the eye, measure the vertical distance to the grinding surface.

For lower stones, place the bubble level on the eye and measure the vertical distance to the upper edge of the rim.

Contour (edge)

*See the cross-section sketches in the form.
NB! The contour is described with the grinding surface facing down, for both upper and lower stones.*

Convergent

This is when the cross-section of the edge runs towards the centre from the grinding surface.

Divergent

This is when the cross-section of the edge runs outwards from the grinding surface.

Slanting

A straight edge, \ or /. If the grinding surface is clearly defined, tick either convergent or divergent as well.

Concave

This is when the edge is regular and concave.

Rounded

This is when the edge is rounded, without a distinct transition from the grinding surface to the upper surface /base.

Vertical

This is when the edge is parallel to a vertical line of the cross-section (typical of querns from central Europe).

Sinuuous

This is when the cross-section of the edge is irregular and sinuous.

Upper Stone

<i>Upper surface</i>	The visual impression of the form of the upper surface, see the sketches. Tick appropriate box: Hemispherical / Convex / Flat / Irregular.
<i>Eye</i>	
<i>Ø max</i>	Largest diameter, normally at the upper surface. One can also record the diameter at the grinding surface (not included in the form). In this case, remember to measure it after having turned the grinding surface upward.
<i>Ø min</i>	Smallest diameter, usually at the mid-section of the eye.
<i>Circular / Oval</i>	The shape of the eyes' circumference, usually circular.
<i>Other</i>	If the eye is neither circular nor oval, tick box and describe it in more detail in the description on page 2.
<i>Eye, section</i>	Tick appropriate box: Biconical / Conical / Parallel.
<i>Handle socket</i>	Tick appropriate box: No socket / Vertical / Horizontal / Diagonal / Radial slot ND =not determinable. Choices 2-4 relate to the direction of the handle socket (see the sketches). Radial slot is a horizontal cutting that lodges a bridge ending in a vertical handle that extends from the lower stone spindle to the outer edge of the quern.
<i>Ø</i>	Largest diameter of the handle socket.
<i>Depth (cm)</i>	The depth of the handle socket. Record here if the handle socket perforates the stone completely (due to wear).
<i>Fittings / decoration</i>	Other features, such as rynd cuttings, dressing (furrows, pecking) and / or rib (a decoration) are ticked in the appropriate boxes and / or recorded in detail in the final description. <i>(Now is the moment to record the shape and height of the grinding surface).</i>

Lower Stone

Page 2

<i>Eye</i>	<i>NB! Describe the base of the lower stone first!</i>
<i>Ø max</i>	Fill in the largest diameter of the eye.
<i>Ø min</i>	Fill in the smallest diameter of the eye, if this is possible to measure.
<i>Not determinable</i>	If the eye is unmeasurable.
<i>Perforation</i>	Tick in appropriate box: total / partial /not determinable.
<i>Depth (cm)</i>	If the perforation is partial, then give the depth here.
<i>Lip</i>	This is a protuberance that is formed around the eye by wear; see sketch on page 1. It indicates the diameter of the eye of the corresponding upper stone. Tick appropriate box.
<i>Base</i>	Shape of the base. Tick appropriate boxes: e.g. regular and worked. regular / irregular / worked / rough.
<i>Height grinding surface</i>	Place the bubble level across the eye and measure the distance down to the edge of the grinding surface.
<i>Dressing</i>	As in the case of the upper stone, the lower stone grinding surface can be pecked or furrowed.

Petrographic information

Origin

Tick appropriate box.

Quarry

The stone was extracted in a quarry.

Erratic block

The stone is hewn from an erratic block and usually irregular and little worked, often revealing the original cortex of the boulder.

Not determinable

The stone provides no clue as to its origin.

Petrography

Description

Describe the material to the best of your ability, preferably together with a geologist. If in doubt, leave this field for a geologist.

Sample

Sample for geological analysis. Tick appropriate box.

Description

Field for an accurate and short description of the quern with its particular characteristics regarding the grinding surface (polishing, flaking, roughness, etc.) wear (such as heavily worn, slightly worn, unused), damages, etc. This field is also used to comment the sketch.

Sketch space

Field for a sketch of the quern. The circles can either be used as guide-lines or as a scale (e.g. 5 cm grids). Since the grid of the form is black, it is best to use a pencil or pen that is not black. Sketch fractures, handle sockets, rynd cuttings, furrows, etc. Since the sketch usually depicts the grinding surface of each quern, features on the opposite side, not seen from above, are drawn with broken lines.

Fragment terminology

a) Sector (“pie wedge”)

b) Segment

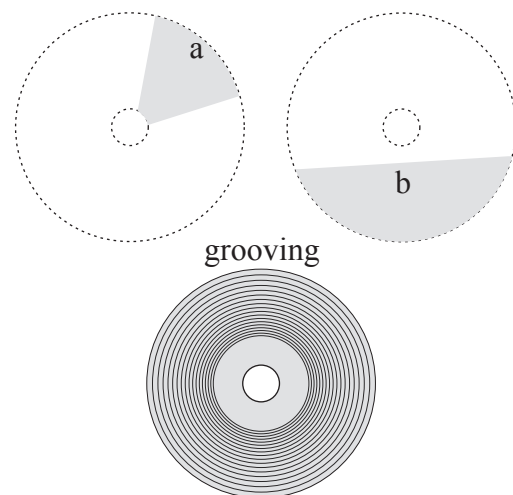

Wear

Grooving (concentric grooving or striations, like those on vinyl records) is a type of wear produced by protruding crystals (such as garnets) that come into contact with the grinding surface of the opposite stone. This feature must not be confused with deliberate dressing.

ROTARY QUERN REGISTRATION FORM

Inv. number:

Date: _____ Author: _____
 Site (find spot): _____
 Location in depository: _____
 Drawing Photograph
 % preserved: _____ No. of fragments: _____
 Conservation treatment: _____ Y / N

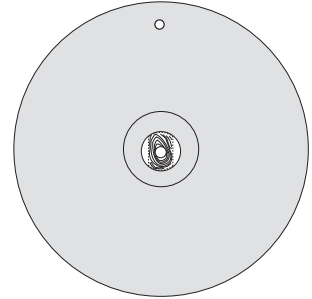
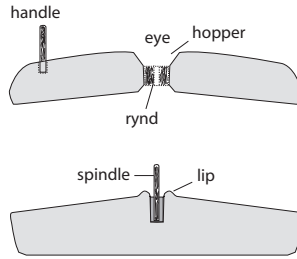

CATEGORY Upper stone Lower stone Roughout N.D.

DIMENSIONS Ø max: _____ Ø min (when applicable): _____

Total height: _____ Rim height (when applicable): _____

Thickness: _____

Hemispherical:
 Convex:
 Flat:
 Irregular:

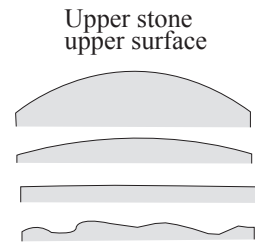

CIRCUMFERENCE Irregular Regular N.D.

GRINDING SURFACE

Horizontal Concave Convex Height: _____

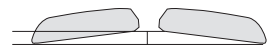

CONTOUR (EDGE)

Convergent Divergent Slanting Rounded
 Vertical Sinuous Concave N.D.

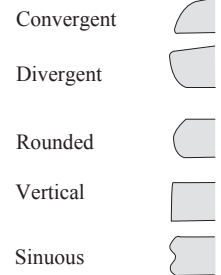

UPPER STONE

Eye Ø max: _____ Ø min: _____ Circular/Oval Other (see description)

Eye section: Biconical Conical Parallel

Handle fitting: No socket Vertical Diag. con. Diag. div.
 Horizontal Radial slot ND

Ø: _____ Depth: _____

Fittings / decoration

Rynd cuttings Yes No N.D.
 Dressing Yes No Type: Pecking Furrowing Other
 Rib Yes No

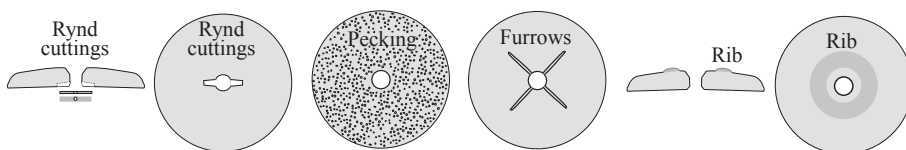
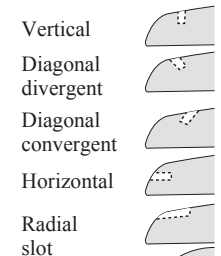

Manual til registreringskjema for forhistoriske dreiekverner

Grunnleggende nomenklatur

En kvernstein er enten en overligger (overstein) eller en underligger (understein). Overliggeren har en maleflate, som vender nedover ved bruk, og en overside. Underliggeren, som ligger fast, har en maleflate som vender oppover ved bruk, og en underside. Det er nødvendig at disse termene brukes helt korrekt for å unngå missforståelser. En overligger har således aldri en underside, og en underligger har aldri en overside. Overliggeren har et gjennomgående kvernøye som kornet føres ned gjennom til maleflatene. Overliggeren kan være utstyrt med et hull eller grop for dreiepinne på oversiden. Den kan også ha s.k. seglmerke (se skjemaet), som er innhukk ved maleflaten for feste av en tversgående festemekanisme på akslingen, som dels gjør at overliggeren roterer jevnere, og også gjør at avstanden til underliggeren kan reguleres. En underligger kan enten ha et kvernøye som er helt gjennomboret, eller et delvis boret kvernøye. Kvernøyet i underliggeren er beregnet på akslingen, som overliggeren roterer rundt. Maleflatene kan være forsynt med radiære furer, og rundt kvernøyet på en underligger forekommer ofte en vulst. Maleflaten på en overligger har et konkavt tverrsnitt fra ytterkant til ytterkant, mens den radiært (d.v.s. fra ytterkant til kvernøye) som regel er konveks, sjeldnere plan og enda sjeldnere konkav. Maleflaten på en underligger har et konvekst tverrsnitt fra ytterkant til ytterkant, mens den radiært som regel er konkav, i sjeldne tilfeller plan eller konveks.

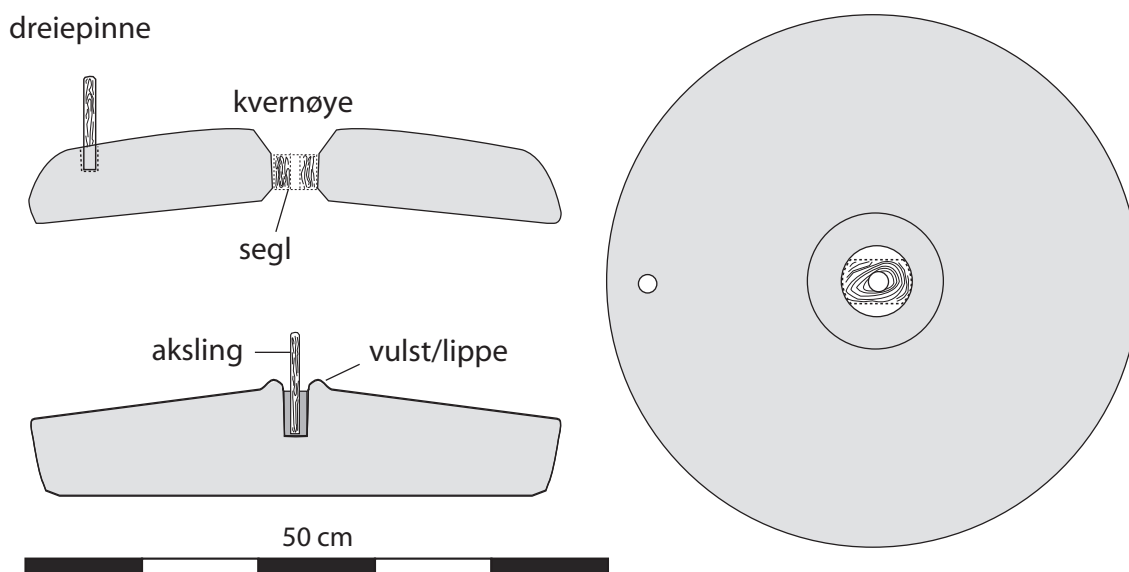

Veiledning

Praktiske ting å ha med seg ved registreringsarbeidet (se skjema lengst bak i rapporten):

Lommelykt, notatblokk A4, blyant, kulepenn / fargeblyant, tommestokk, stort skyvelære av metall, stort ark (gjærne plast) med opptegnede halvsirkler (en for annenhver cm), dels små for kvernøyer (5-10 cm), dels store (30-50 cm) for å estimere diameteren på fragmenter, samt vater eller rettholt (d.v.s. et stivt og rett trestykke / planke, metallinjal el.lign. ca 60 cm langt) som brukes for å måle høyder og avgjøre fasongen på maleflatene.

Manualen følger registreringsskjemaet. De fleste rubrikker burde være innlysende og selvforklarende, men de fleste er kommentert.

For å slippe å snu og vende mange ganger på steinen (særlig hvis den er meget stor og tung) kan det være greit å begynne registreringen med oversiden på overliggeren vendt opp og undersiden på underliggeren vendt opp. Vær da OBS på at rekkefølgen i skjemaet ikke helt følger arbeidsgangen (beskrivelsen av maleflaten kommer nesten til slutt), slik at det er viktig å sjekke at alle relevante opplysninger er fylt ut før steinen legges tilbake på plass.

Obligatoriske fellesopplysninger

<i>Museumsnummer</i>	Nummeret steinen har i museet / samlingen. Viktig for identifikasjon og kontekstopplysninger!
<i>Dato</i>	Dato for utfylling av skjemaet.
<i>Registrert av</i>	Navnet på den som har fylt ut skjemaet.
<i>Funnsted</i>	Gård, gårdsnummer, kommune, fylke og lokalitet. For byfunn fra middelalder angis lokalitetsnavnet.
<i>Plassering i magasin</i>	For internt bruk i samlingen, uunværlig i tilfelle man vil/ må se på den senere.
<i>Tegning</i>	Sett kryss i boksen for ja.
<i>Foto</i>	Som over.
<i>% bevart</i>	Angis etter beste evne. Det kan være vanskelig å anslå hvor mye av en stein som er bevart hvis man verken har ytterkant eller kvernøye. Bruk skjønn, hvis det er helt umulig sett spørsmålsteget!
<i>Antall frag.</i>	Antall fragmenter av steinen.
<i>Konserveringsbehandling</i>	For eksempel limt eller konsolidert. Noen ganger kan overflaten være konsolidert for ikke å flasse av, hvilket betyr at steinen må behandles forsiktig.
Kategori	Sett kryss i boksen for hva slags stein det er: Overligger Underligger Emne Ubestemmelig.
Mål (i cm)	
<i>Ø maks</i>	Angi største diameter i centimeter.
<i>Ø min (hvis relevant)</i>	Angi minste diameter i centimeter. En stein er normalt sirkulær, men kan i noen tilfeller være elliptisk.

<i>Største høyde</i>	Målt m. tommestokk fra vater/rettholt liggende parallelt med underlaget på steinens overside (hvis det er en overligger) eller underside (hvis det er en underligger) ned til underlaget (som bør være plant og i vater). Må ikke forveksles med tykkelse, se nedenfor.
<i>Kant høyde (hvis relevant)</i>	Angi kantens høyde hvis steinen har en klart definert kant.
<i>Tykkelse</i>	Tykkelsen måles vinkelrett på maleflaten og skal alltid være største mål. Målet kan tas på steinen direkte (hvis den er halv) men det er enklest å gjøre det på en snitt-tegning i 1:1 av steinen. Hvis steinen bare er bevart som et så lite fragment at maleflaten blir liggende helt flatt mot underlaget er tykkelse det relevante mål, ikke høyde.
Omkrets	Sett kryss: Uregelmessig Regelmessig Ubestemmelig.
Maleflate	Sett kryss: Horisontal Konkav Konveks. <i>OBS – beskriv og mål maleflaten etter at du har registrert alle enkeltheter ved over / underside. Maleflaten beskrives vendt opp.</i>
<i>Maleflate høyde.</i>	Legg vater/rettholt tvers over steinen og mål avstanden ned til kvernøyets kant.
Kontur (Kant)	Angir formen på kanten. Jamfør skissene i skjemaet. <i>OBS! Beskrives med maleflaten vendt nedover, både for over- og underligger.</i>
<i>Konvergerende</i>	Kanten buer / skrå innover mot kvernøyet.
<i>Divergerende</i>	Kanten buer / skrå utover, ”bort” fra kvernøyet.
<i>Skrå</i>	Kanten er rett. Kombinér med også å sette kryss for enten konvergerende eller divergerende, hvis det er mulig å avgjøre.
<i>Avrundet</i>	Kanten har lite distinkt overgang både til maleflate og over / underside.
<i>Vertikal</i>	Kanten er parallell med en tenkt, vertikal linje gjennom kvernøyet.

Bølget / Uregelmessig

Kanten er uregelmessig og / eller bølget.

Konkav

Ubestemmelig

Overligger

Overligger, overside

Det visuelle inntrykket av formen på overliggerens overside, jamfør skissene. Sett kryss:
Halvkuleformet Konveks Flat Uregelmessig.

Kvernøye

Ø maks

Angi største diameter (i centimeter), hvilket som oftest er mot oversiden.

Ø min

Angi minste diameter (i centimeter), som oftest omtrent midt i hullet. Hvis kvernhuset er konisk er minste diameter mot maleflaten.

Sirkulær / Oval

Omrisset på kvernøyet.

Annen form

Hvis kvernøyet verken er sirkulært eller ovalt, sett kryss her og beskriv nærmere i beskrivelsesfeltet på baksiden.

Kvernøye, tverrsnitt:

Sett kryss (brukes også for kvernøyet på underliggøren hvis det er relevant).
Bikonisk Konisk Parallell.

Dreiepinnehull

Sett kryss. Alternativene 2-4 angir hvilken retning det er på dreiepinnehullet, som det fremgår av skissene.
Uten hull Vertikalt Horisontalt Skrått
Radiært spor Ubestemmelig.

Et radiært spor er intensjonelt hugget i kanten på steinen, beregnet på å holde på plass endestykket på et horisontalt tverrtre som i den andre enden er festet til akslingen i underliggøren. Den vertikale dreiepinne sitter i endestykket.

<i>Diameter</i>	Største diameter på dreiepinnehullet.
<i>Dybde</i>	Dybden på dreiepinnehullet. Hvis dreiepinnehullet er gjennomgående noteres det i tillegg.
<i>Andre kjennemerker</i>	Andre kjennemerker på steinen som seglmerke, prikkhogging eller furer på maleflaten og / eller krage rundt kvernøyet på oversiden markeres med kryss for ja eller nei. <i>(Nå registreres maleflatens form og høyde og diameter på kvernøyet).</i>

Underligger

<i>Kvernøye</i>	<i>OBS! Beskriv underliggerens underside først!</i>
<i>Ø maks.</i>	Angi største diameter i centimeter.
<i>Ø min.</i>	Angi minste diameter i centimeter, hvis den er mulig å måle.
<i>Ubestemmelig</i>	Hvis kvernøyet er så skadet at mål ikke kan angis.
<i>Gjennom boring</i>	Helt gjennom boret: Hvis kvernøyet går gjennom hele steinen. Angi tverrsnittet på kvernøyet (samme som for overliggeren). Delvis boret: Hvis kvernøyet ikke er gjennomgående. Ubestemmelig.
<i>Dybde (cm)</i>	Dybden på kvernøyet hvis kvernøyet ikke er gjennomgående.
<i>Vulst / Lippe</i>	Se skissen på skjemaets fremside for definisjon, sett kryss for ja eller nei.
<i>Underside</i>	Sett kryss. Flere kan være aktuelle, f.eks. uregelmessig og ubearbeidet. Regelmessig Uregelmessig Bearbeidet Ubearbeidet

<i>Høyde maleflate</i>	Legg vater/rettholt tvers over kvernøyet og mål avstanden ned til ytterkanten på steinen.
<i>Bearbeiding maleflate</i>	Prikkhogging / Furer.

Fellesopplysninger petrografi

Opphav

<i>Brudd</i>	Steinen stammer fra et brudd.
<i>Flyttblokk</i>	Steinen er tildannet av en flyttblokk. Da er den ofte uregelmessig og lite bearbeidet.
<i>Ubestemmelig</i>	Ubestemmelig.

Bergart

<i>Beskrivelse</i>	Angis etter beste evne, bør kvalitetssikres av geolog. Vanlige materialer: glimmerskifer, granitt / gneiss, sandstein.
<i>Prøve</i>	Kryss av for ja hvis det er tatt prøve for bergartsbestemmelse, ellers nei.

Beskrivelse

Plass for mer nøyaktig beskrivelse av steinen, som særlige kjennemerker, maleflatens beskaffenhet (ru, glattslipt, knudrete), avskallinger, skader, slitasje (velbrukt, lite brukt, ubrukt). Vanskelige og / eller tilnærmet ubestemmelige fragmenter beskrives her. Brukes også som kommentarfelt til skissen.

Skissefelt

Beregnet for en skisse av steinen eller fragmentet. Sirklene kan enten brukes bare som hjelpelinjer eller f.eks. som 2,5 cm markeringer (ruten blir da 5x5 cm). Bruk gjerne fargeblyant og merk av skader, dreiepinnehull, seglmerker o.s.v. Det vanligste er å lage skissen av maleflaten, særtrekk ved motsatt side skal da stiples.

Sjekk at alle relevante felt er fylt ut før steinen legges på plass!

Fragmentbetegnelser

a) Sektor (kakestykke)

b) Segment

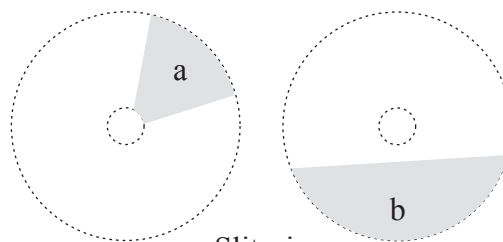

Slitasje

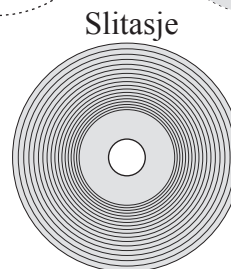

Konsentriske sirkler / riller er en type slitasje som oppstår når utstikkende krystaller (som granater) kommer i kontakt med maleflaten på den motsatte steinen. Disse rillene må ikke forveksles med intensjonell bearbeiding.

REGISTRERINGSSKJEMA DREIEKVERN

Museumsnummer

Dato: Registrert av:

Funnsted:

Plassering i magasin:

Tegning Foto

% bevart: Antall frag.:

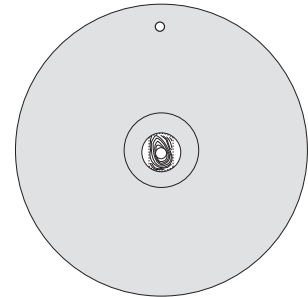
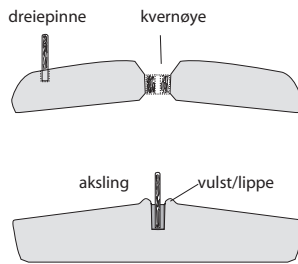

Konserveringsbehandling:

KATEGORI Overligger Underligger Emne Ubestemmelig

MÅL (i cm) Ø maks: Ø min (hvis relevant):

Største høyde: Kant høyde (hvis relevant):

Tykkelse:

OMKRETS Uregelmessig Regelmessig Ubestemmelig

MALEFLATE

Horisontal Konkav Konveks Høyde:

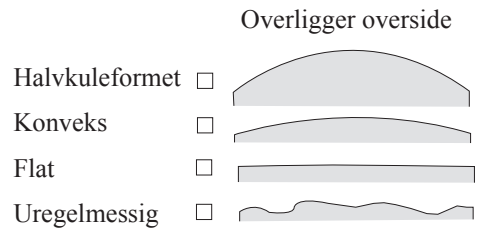

KONTUR (KANT)

Konvergerende Divergerende Skrå Avrundet
 Vertikal Bølget/Uregelmessig Konkav Ubestemmelig

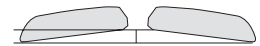

OVERLIGGER

Kvernøye Ø maks: Ø min:

Sirkulær/Oval: Annen form: (se beskrivelsen)

Kvernøye, tverrsnitt: Bikonisk $\rangle(\$ Konisk $\rangle/$ Parallell \parallel

Dreiepinnehull: Uten hull Vertikal Horisontal Skrått divergerende
 Skrått konvergerende Radiært spor Ubestemmelig

Ø: Dybde:

Seglmerke Ja Nei Ubestemmelig
 Prikkhogging Ja Nei Furer Ja Nei
 Krage Ja Nei

